

EXTERNAL

תחילת פרויקט

תשתית חכמה לחניון אוטובוסים

ABB

ABB פעילה בישראל מעל ל-80 שנים.

בתמונה: תחנת הכוח הקיטורית הראשונה בארץ שהוקמה בחיפה ע"י חברת בראון בווארי בשנת 1936.
חברת בראון בווארי התאחדה עם חברת אסאה והתאגדה תחת השם ABB.

Ofer Schwartz

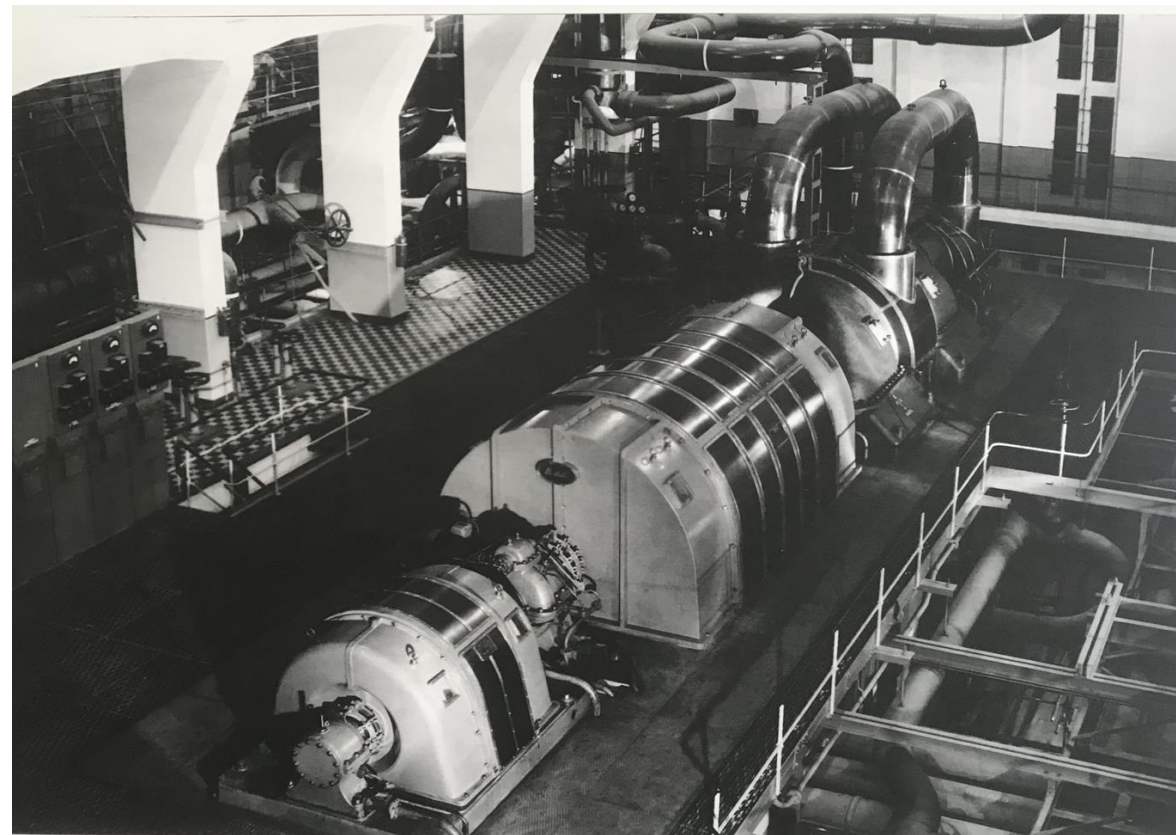
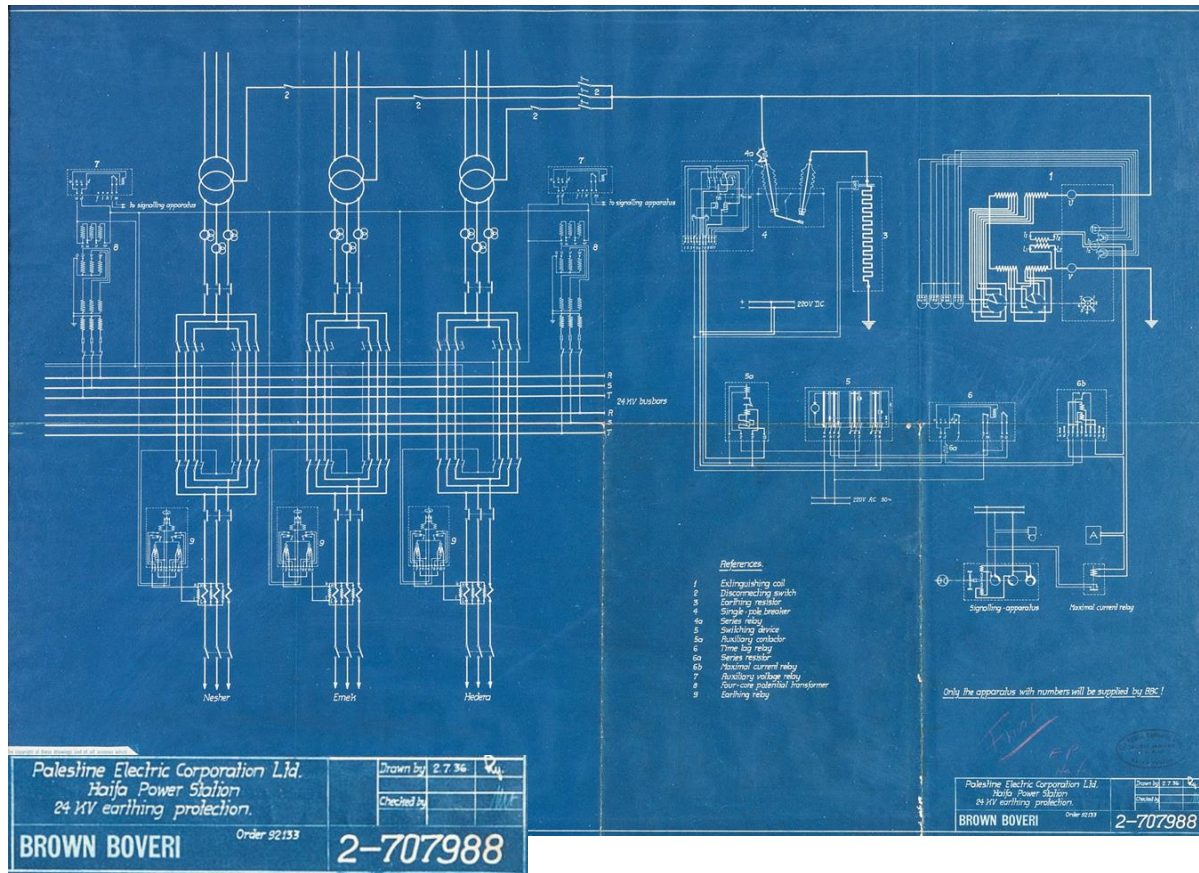

2018 CHANGE THE WORLD ISSUE

FORTUNE

SEPTEMBER 2018 FORTUNE.COM

HOW TO
PROFIT
WHILE
FIXING THE
PLANET

MAKE



THE WORLD

GREAT

AGAIN

LESSONS FROM
ABBOTT
ADIDAS
ALIBABA GROUP
BANK OF AMERICA
DIDI CHUXING
HILTON
HUMANA
MERCK
PAYPAL
RELIANCE JIO
& 53 MORE

ABB דורגה בין 10 החברות ש"משנות את העולם"

Fortune Magazine's / August 20th, 2018

ABB דורגה בין 10 החברות ש"משנות את העולם" בכתב העת Fortune
במסגרת "החברות המשנות את העולם" של מגזין Fortune
באוגוסט 2018. החברות הנבחרות הן: אבב, אדאס, אלִיבאבא גרופ, בנק
אמריקה, דידי צ'ונג, הילטון, חומאנא, מרק, פייפאל, ריליאנס ג'יו ו-53
חברות נוספות.



האתגר:

הבטחת אמינות אספקת החשמל לחניון אוטובוסים.

רקע:

מערך האוטובוסים הינו שירות החיוני לתפקוד חברתי וכלכלי תקין.

אספקת חשמל תקינה הינה קריטית לתפקוד חניון אוטובוסים חשמליים,

מאחר והפסקת תהליך הטעינה עלולה לגרום לפגיעה משמעותית בכלכלת האיזור ורווחת התושבים.

הזנת המתקן בהזנת מתח ביניים בודדת

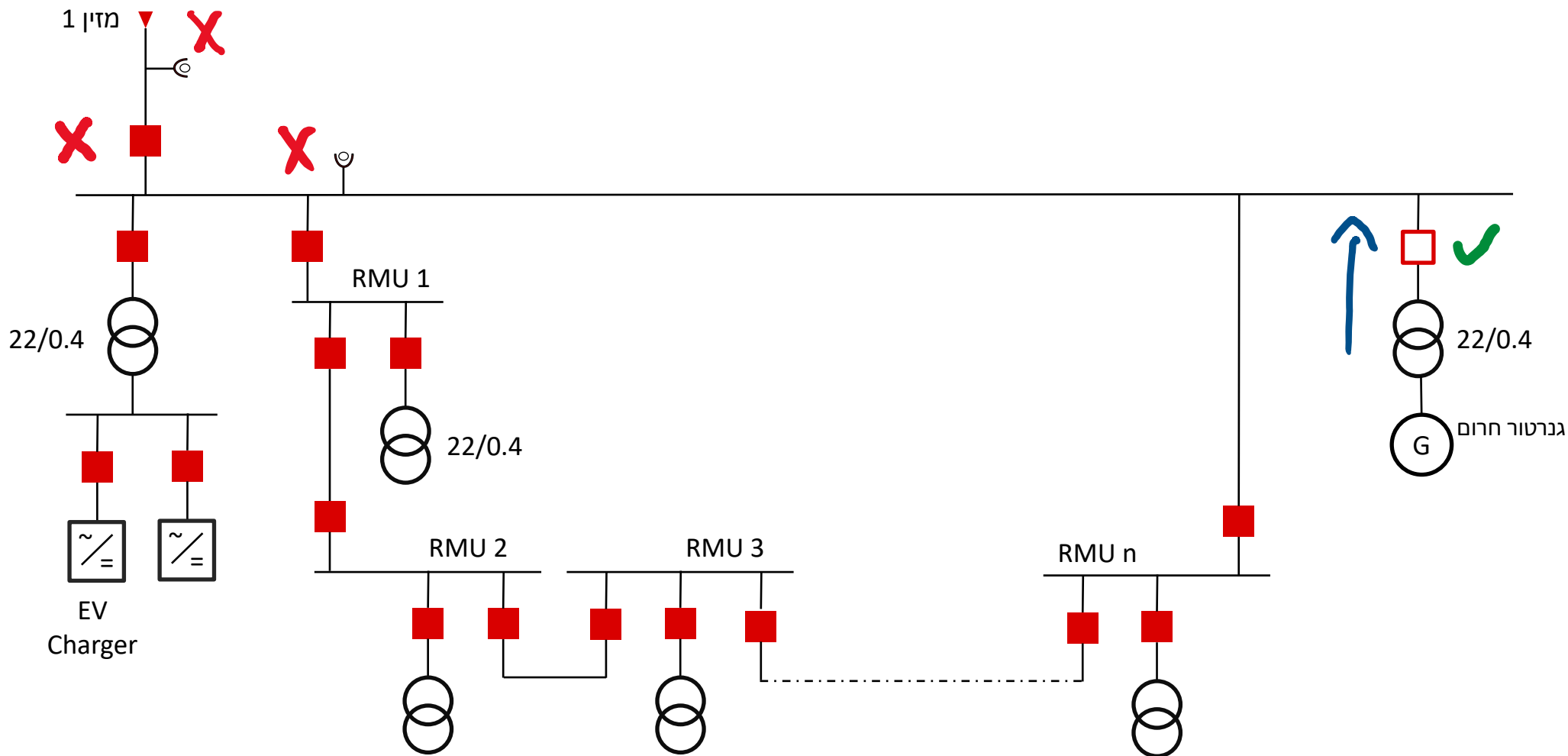

הזנת המתקן ב - 2 הזנות מתח ביניים עם מערכת החלפת הזנות ידנית

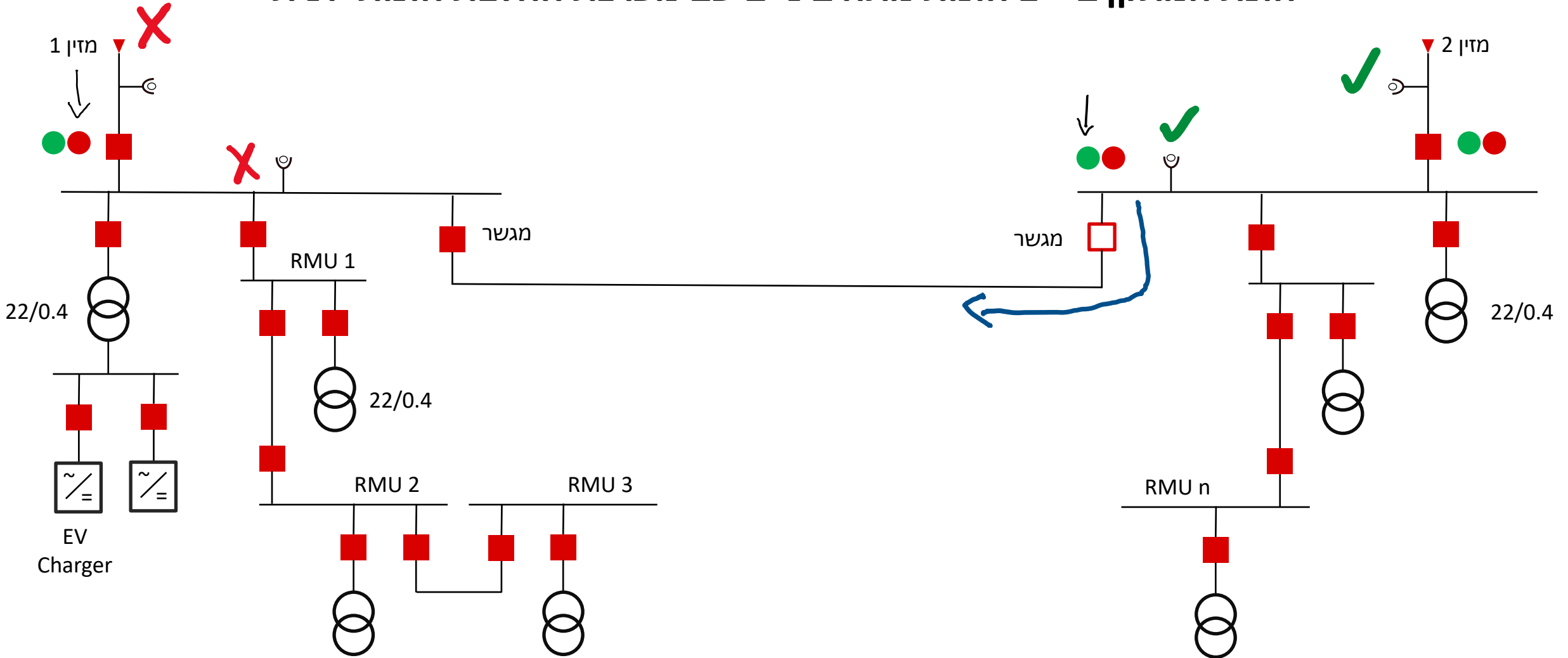

הזנת המתקן ב - 2 הזנות מתח ביניים עם מערכת החלפת הזנות אוטומטית

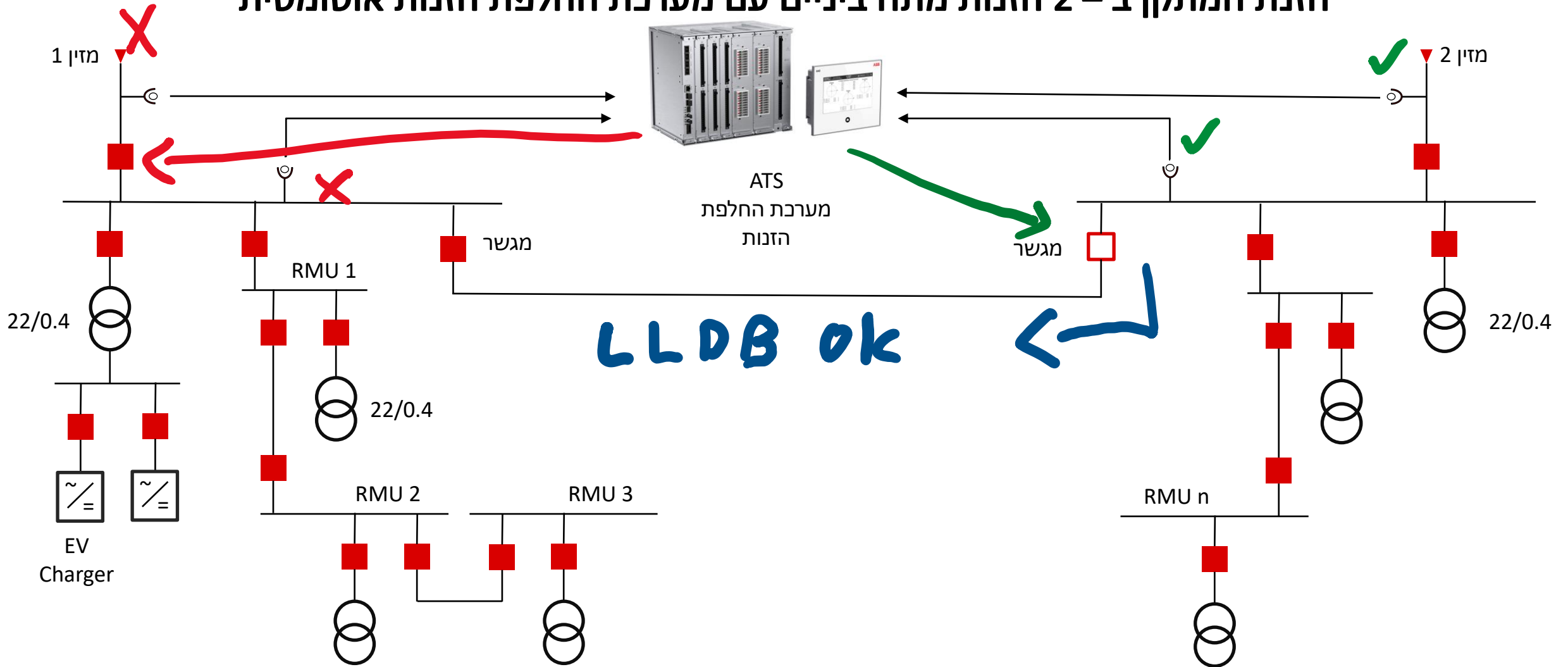

המשותף לדוגמאות הקודמות – הפסקת תהליך הטעינה עקב הפסקות \ הפרעות ברשת החשמל

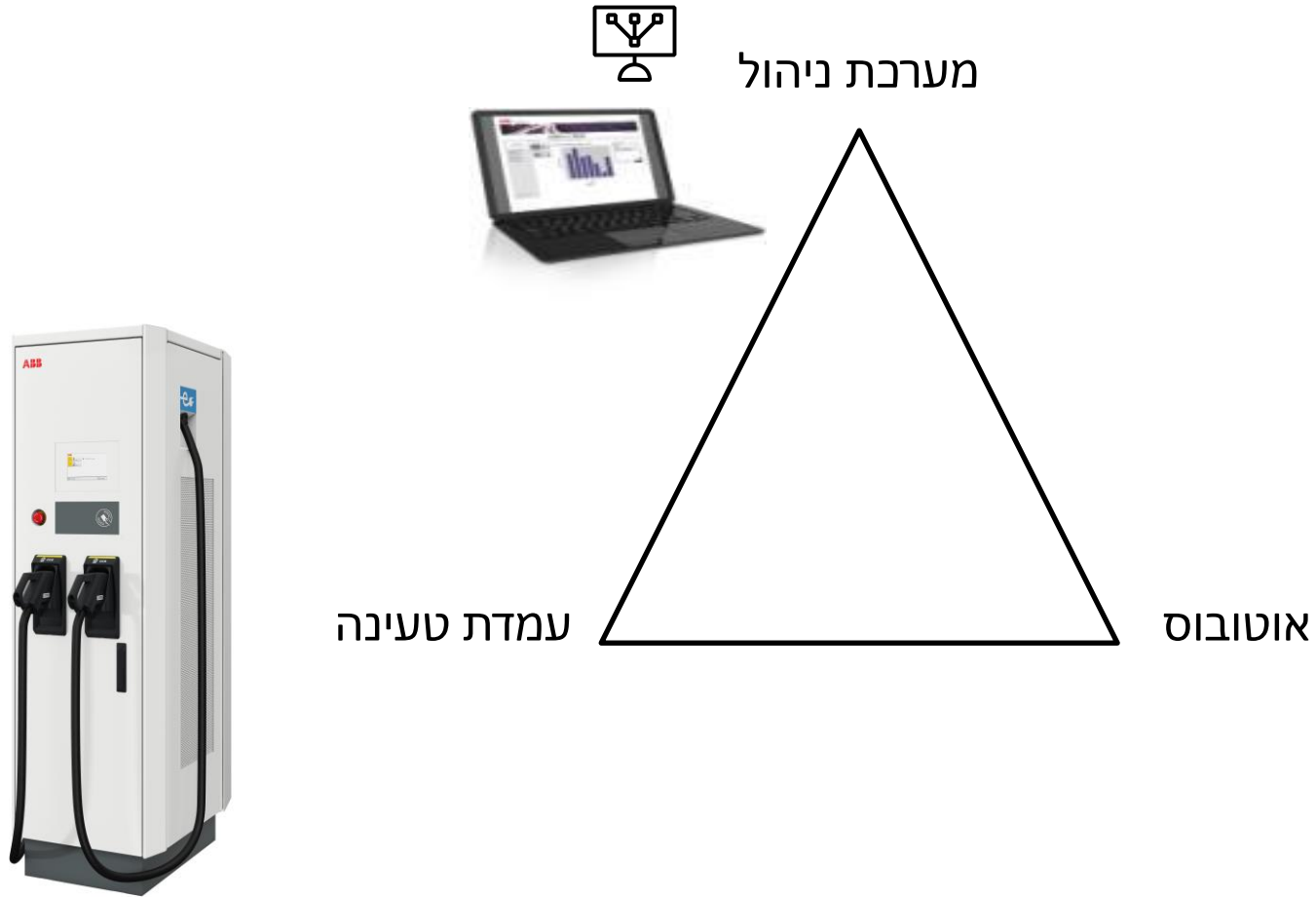

מה עושים?



תכנון מערכות

Uninterruptible Power Supply (UPS)

או

Active Voltage Conditioner (AVC)

מעלה משמעותית את אמינות אספקת החשמל למתקן.



הזנת המתקן בהזנת מתח ביניים בודדת

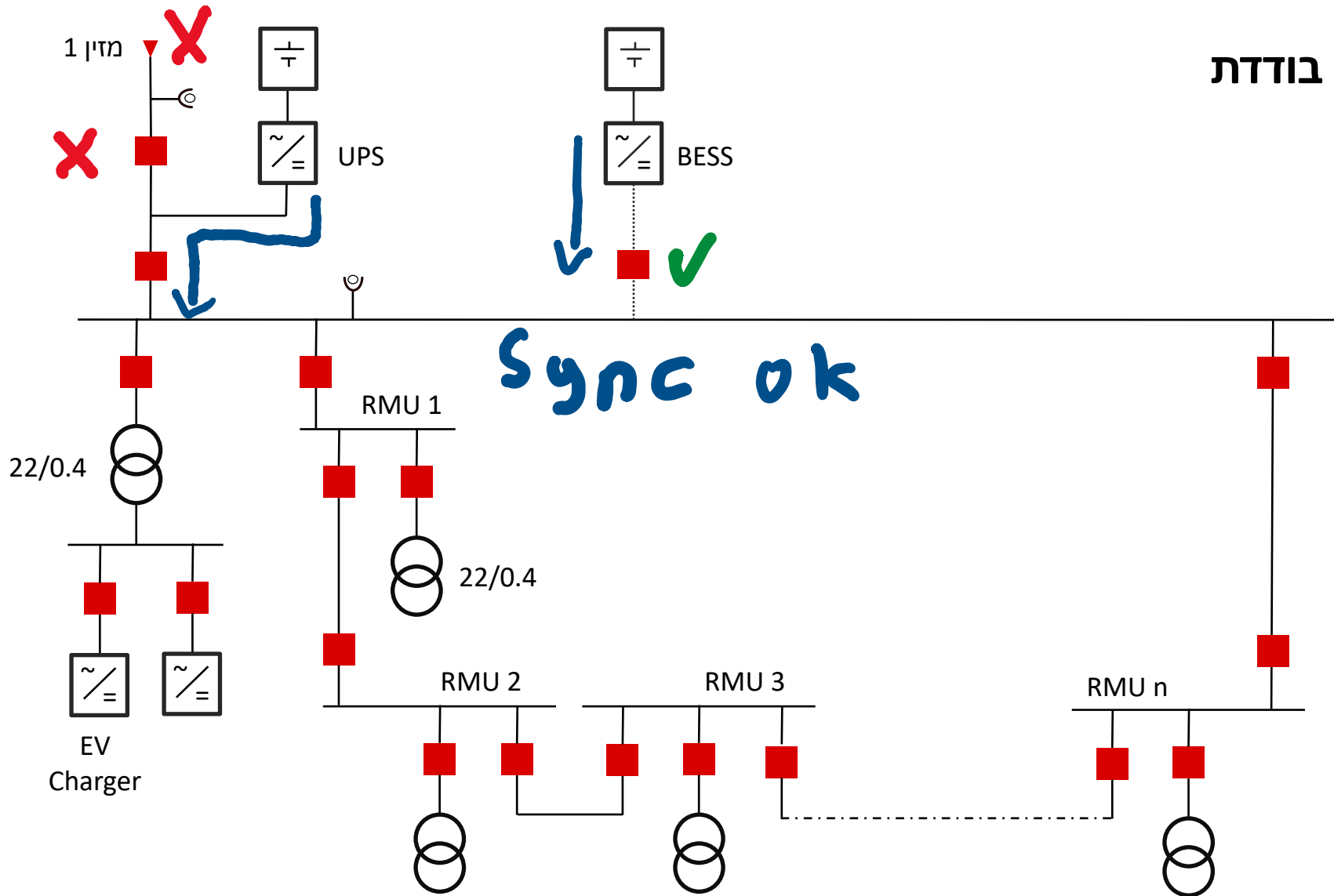

הזנת המתקן ב - 2 הזנות מתח ביניים עם מערכת החלפת הזנות אוטומטית

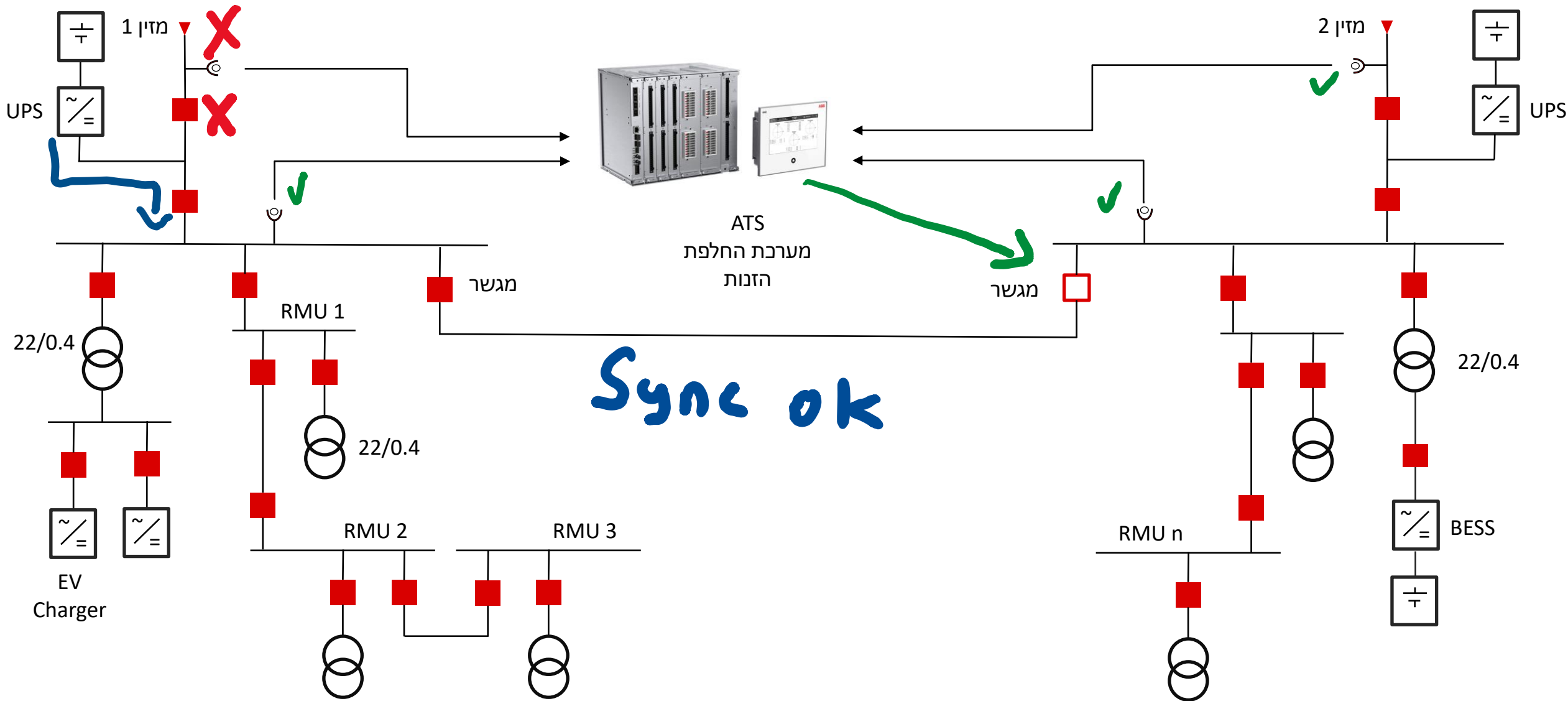

המשותף לדוגמאות הקודמות –
תהליך הטעינה נמשך למרות הפסקות \ הפרעות ברשת החשמל

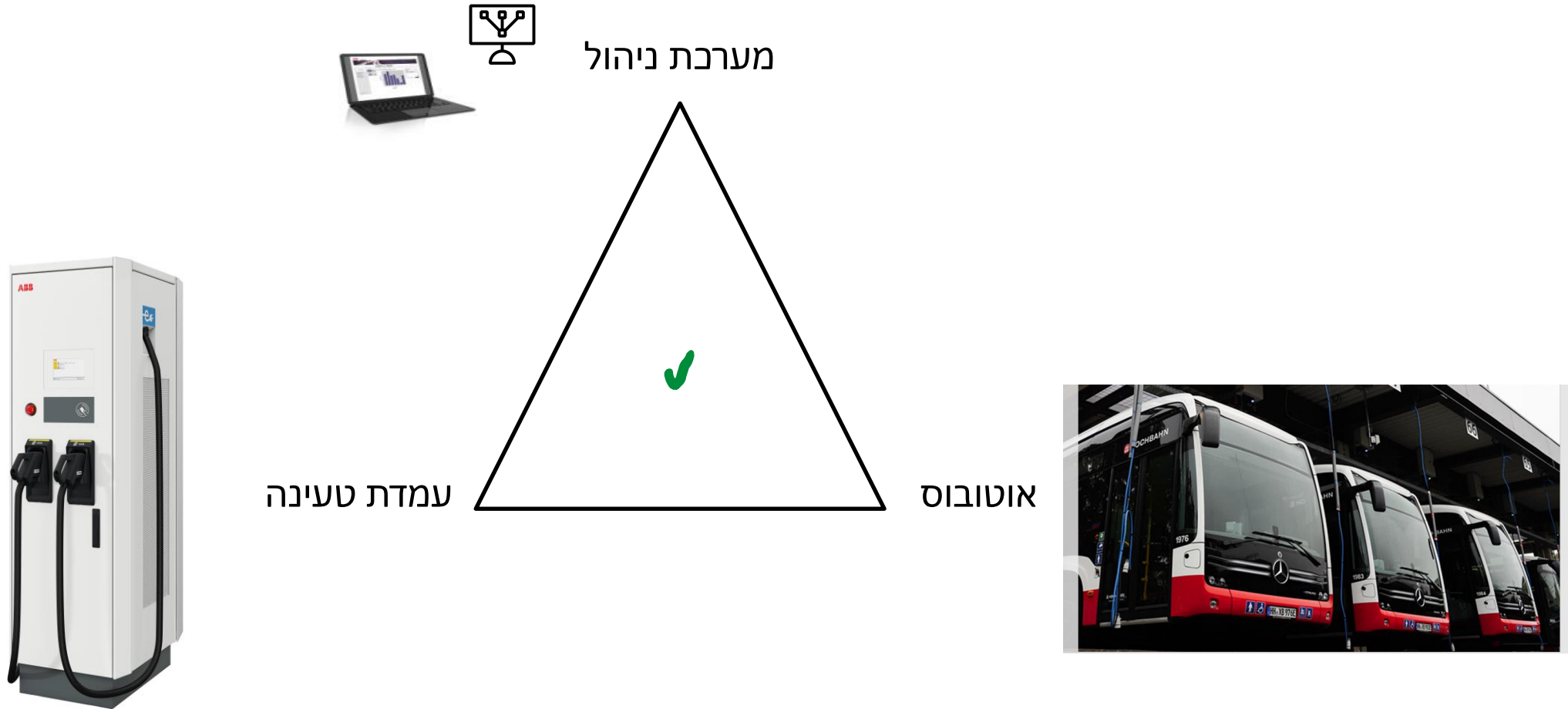

—
התמודדות עם קצרים בתוך המתקן

או במילים אחרות – כמה מהר המתקן חוזר לתפקוד מלא

זיהוי קשתות חשמליות וסילוקן, בטרם נגרם נזק בלתי הפיך

Ultra Fast Earthing Switch

סילוק קשתות חשמליות

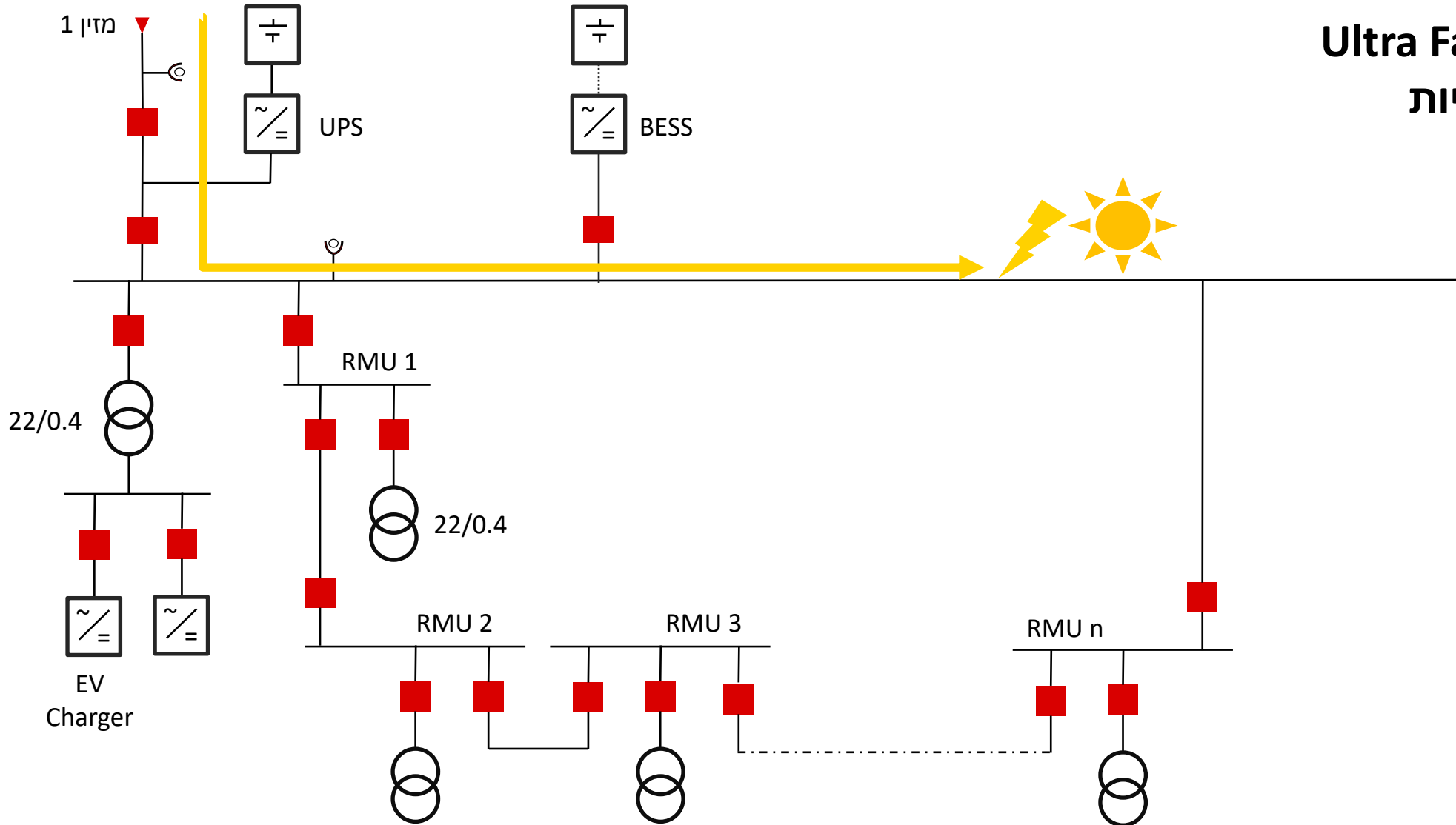



Arc protection solutions by ABB

UFES

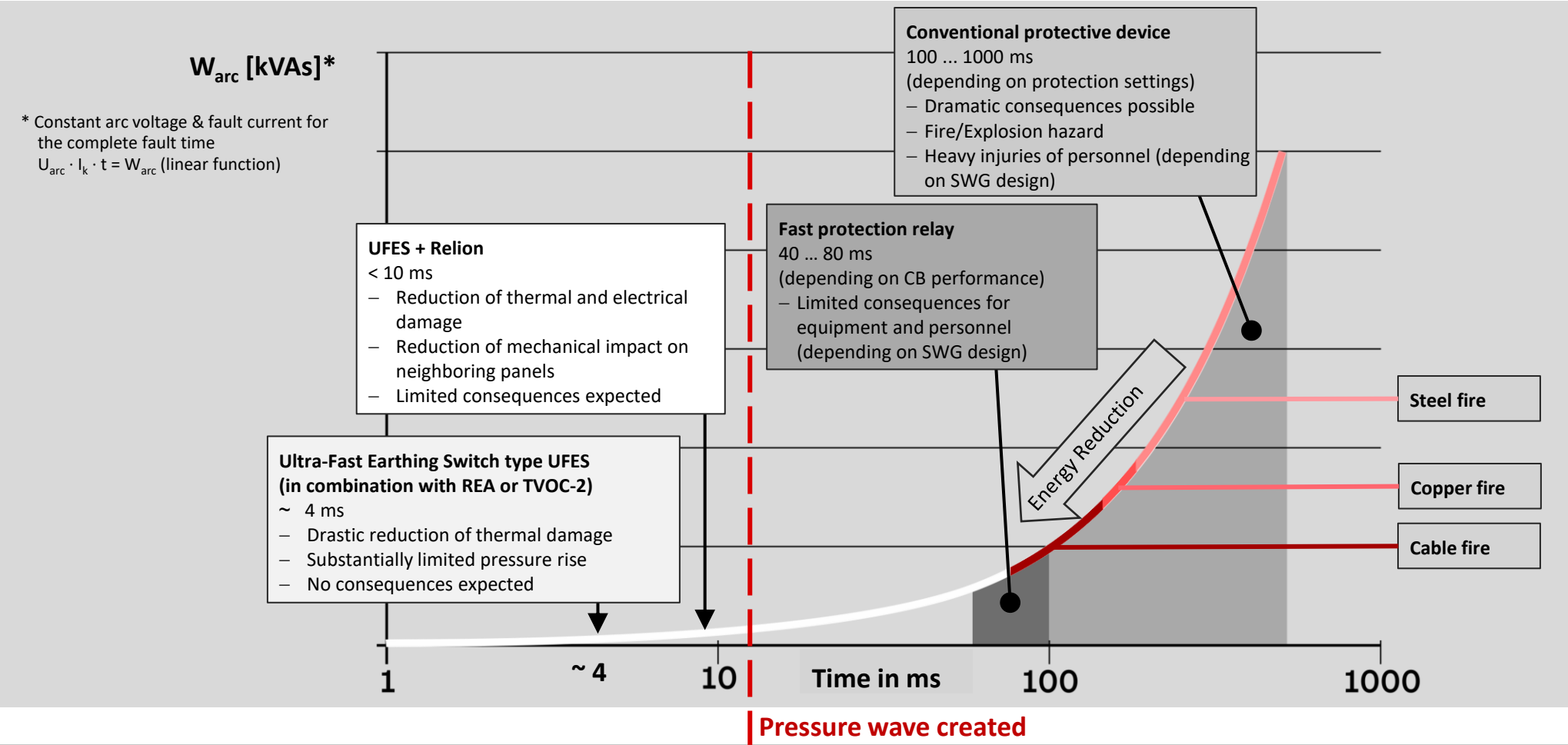

Ultra Fast Earthing Switch

סילוק קשתות חשמליות

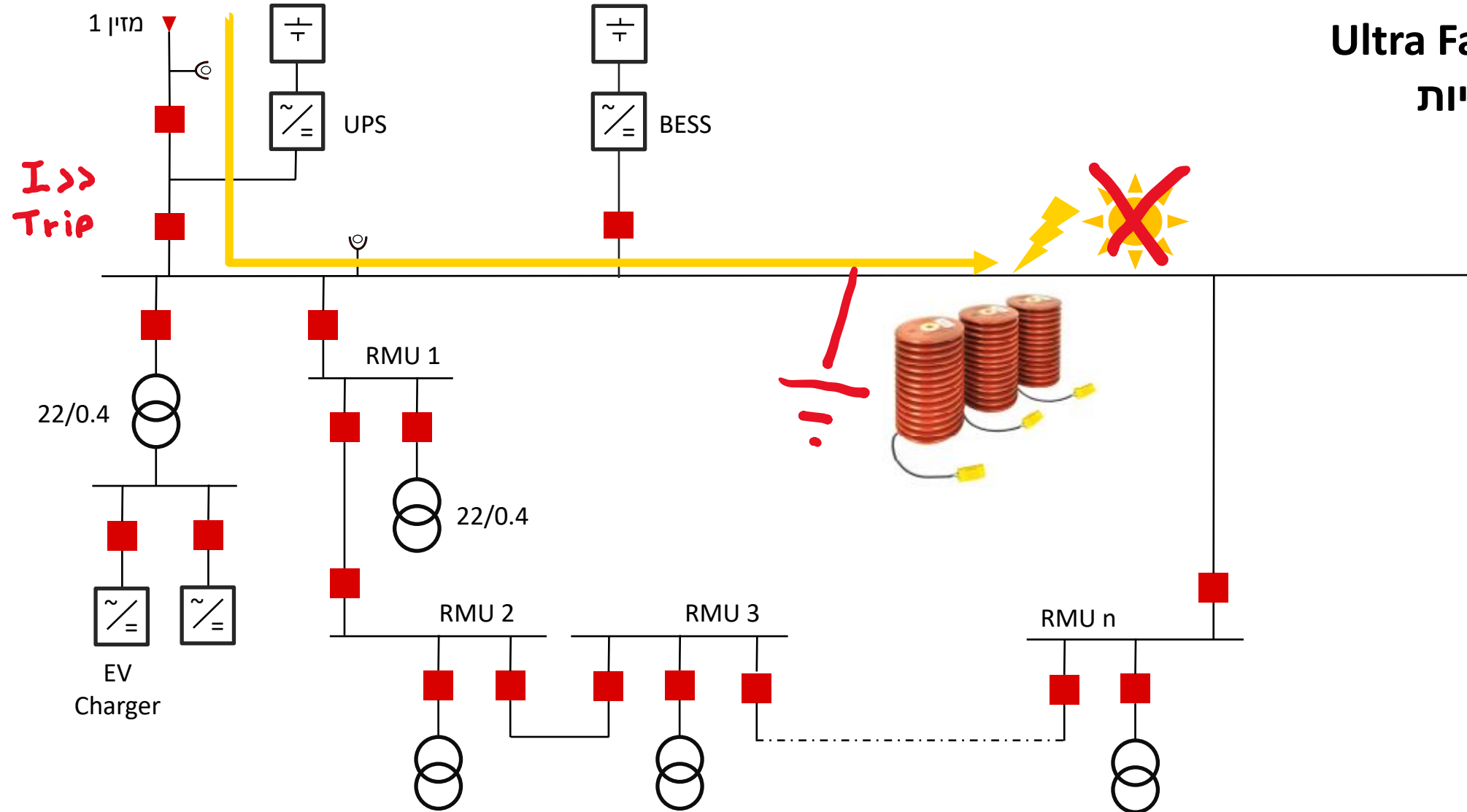

פרטי קשר

אלעד פרו

| +972-50-767-7732 | elad.feraro@il.abb.com

עדי רופמן

| +972-54-323-4512 | adi.rofman@il.abb.com

משרד

www.abb.com/il

Email: contact@il.abb.com

Office (operator): +972-4-850-2111

ABB